

## サイドバー／リアリング仕様

\* 図のように、キット標準でスペーサーを入れるところへ替わりにP3リングを入れることにより、よりリアのトラクションを得る事が出来ます。  
是非、お試し下さい。

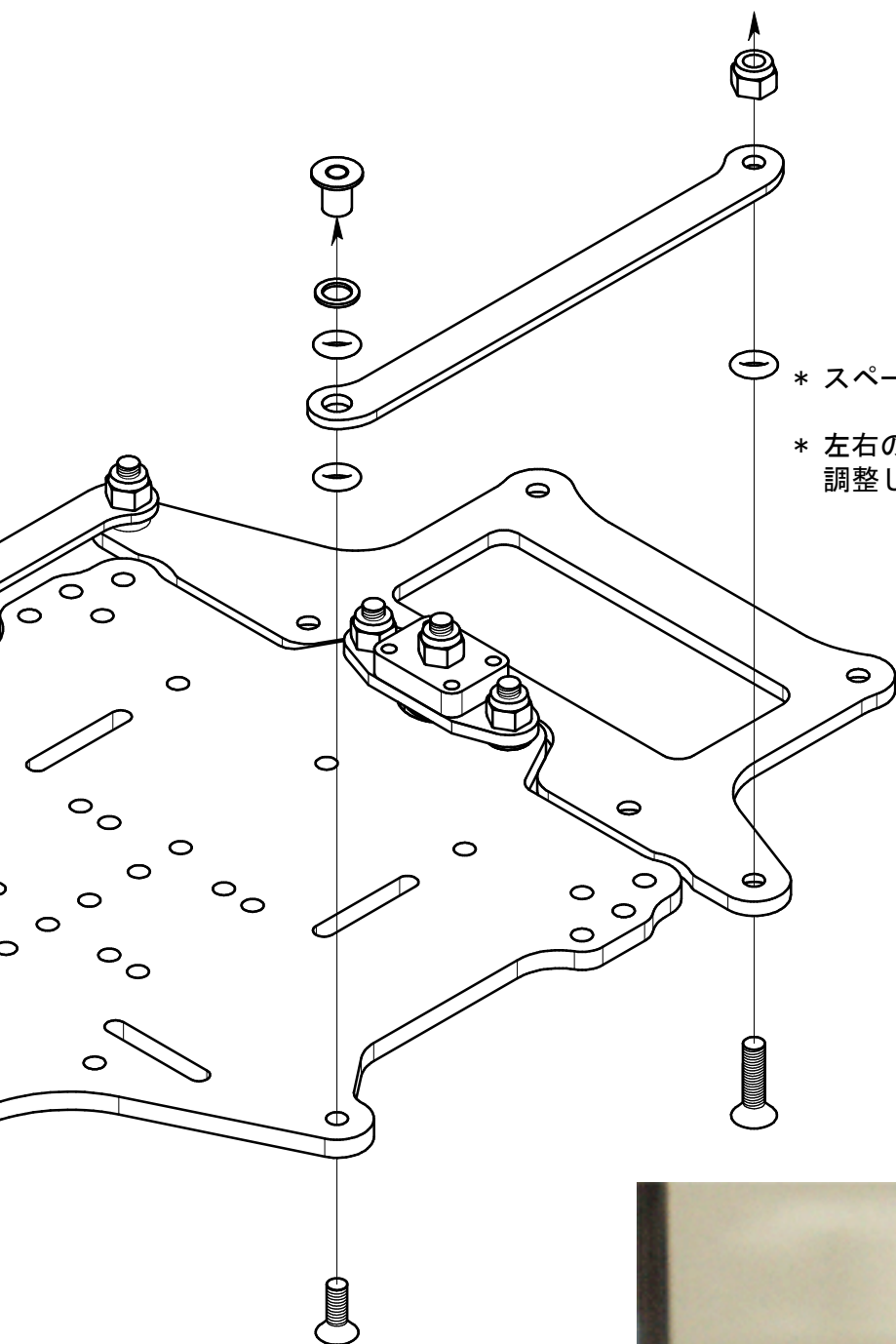

\* スペーサーの替わりにリング(P3)を入れます。

\* 左右のリングに掛かる圧が、同じようになるよう、調整して下さい。

