

デフロック仕様の場合

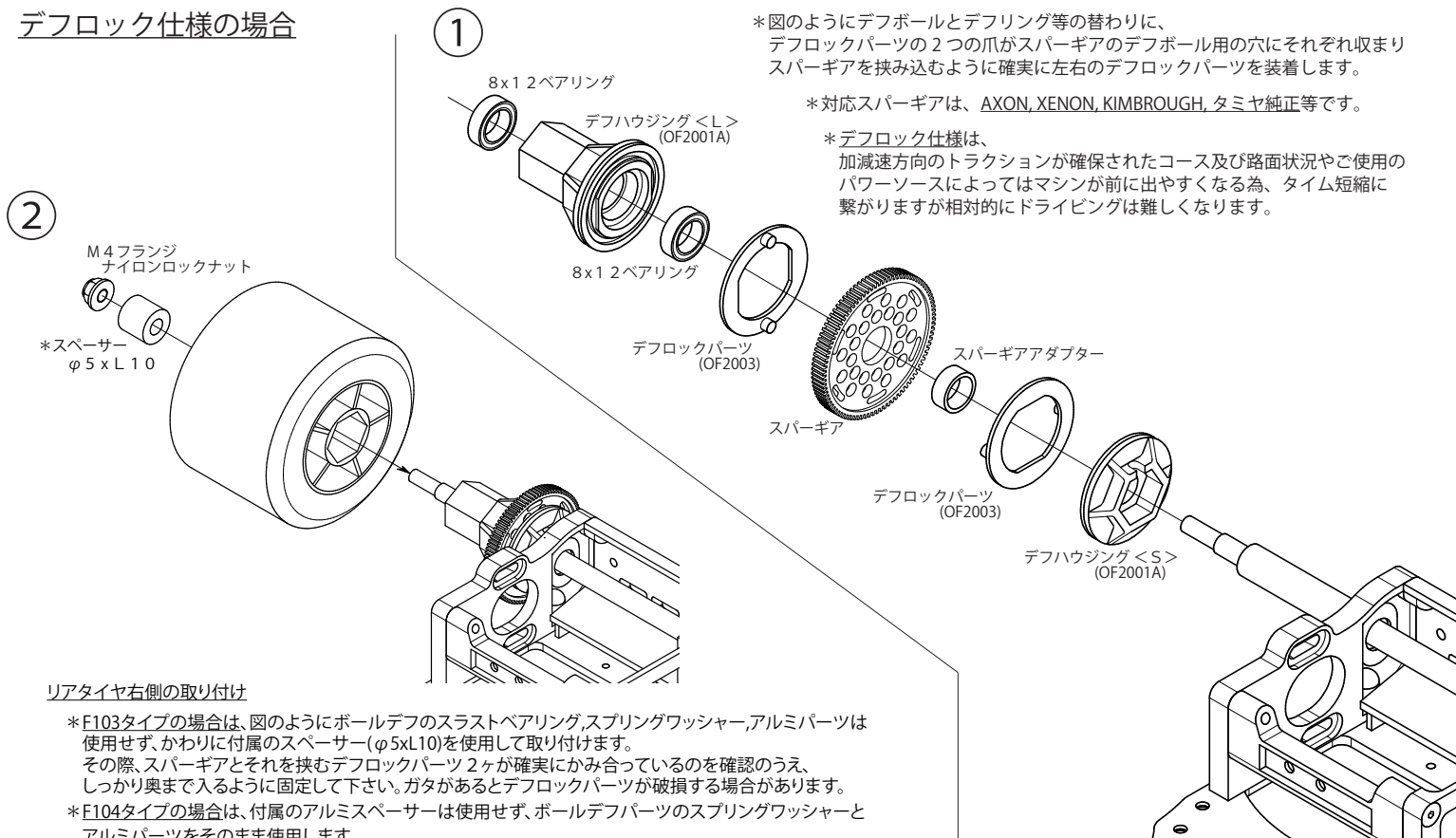

*図のようにデフボールとデフリング等の替わりに、デフロックパーツの2つの爪がスパークリアのデフボール用の穴にそれぞれ収まりスパークリアを挟み込むように確実に左右のデフロックパーツを装着します。

*対応スパークリアは、AXON, XENON, KIMBROUGH, タミヤ純正等です。

*デフロック仕様は、加減速方向のトラクションが確保されたコース及び路面状況やご使用のパワースーツによってはマシンが前に出やすくなる為、タイム短縮に繋がりますが相対的にドライビングは難しくなります。

リアタイヤ右側の取り付け

*F103タイプの場合は、図のようにボールデフのスラストベアリング、スプリングワッシャー、アルミパーツは使用せず、かわりに付属のスペーサー(φ5xL10)を使用して取り付けます。

その際、スパークリアとそれを挟むデフロックパーツ2ヶが確実にかみ合っているのを確認のうえ、しっかり奥まで入るように固定して下さい。ガタがあるとデフロックパーツが破損する場合があります。

*F104タイプの場合は、付属のアルミスペーサーは使用せず、ボールデフパーツのスプリングワッシャーとアルミパーツをそのまま使用します。

T R G (Technical Racing Gear)

〒274-0807 千葉県船橋市咲が丘 2-35-4

Tel : 090-7487-6691 Fax : 047-449-8971

mail : toiwase_trg@rc-trg.com

OlderF